

Aula 18 – Flambagem Elástica de Colunas (Carga de Euler)



Imagine-se diante de um pilar esbelto, daqueles que sustentam grandes estruturas, como um viaduto ou um edifício alto. À primeira vista, ele parece robusto, projetado para suportar cargas verticais imensas. No entanto, há um fenômeno traiçoeiro que pode levar essa estrutura ao colapso de uma forma inesperada: a flambagem. Não é uma falha por esmagamento do material, mas sim uma instabilidade lateral, uma curvatura súbita que ocorre mesmo antes que o material atinja sua resistência máxima à compressão. Entender a flambagem não é apenas uma curiosidade acadêmica; é uma questão de segurança e economia na engenharia.

Por que alguns pilares se curvam e outros não? Como podemos prever esse comportamento e garantir que nossas construções permaneçam seguras? Essas são as perguntas que nos guiarão nesta aula. A flambagem elástica de colunas, especialmente a Carga de Euler, é um conceito fundamental que serve como a pedra angular para a análise de estabilidade de estruturas. Dominar este tópico significa não apenas compreender a teoria por trás de um dos modos de falha mais críticos, mas também desenvolver a intuição necessária para projetar estruturas mais eficientes e seguras, seja em um projeto de edifício ou na avaliação de um componente para um concurso público.

Ao final desta jornada, você será capaz de compreender o fenômeno da flambagem elástica, derivar a equação diferencial que o descreve, solucionar para a carga crítica de Euler e, crucialmente, aplicar esses conhecimentos considerando as diferentes condições de contorno que afetam o comportamento de uma coluna. Veremos como essa teoria clássica se conecta diretamente com os métodos computacionais modernos, como o Método da Rigidez Direta e o Método dos Elementos Finitos, que são a base dos softwares que você usará no dia a dia da engenharia. Prepare-se para desvendar os segredos da estabilidade estrutural e fortalecer sua base para análises mais avançadas.

O Fenômeno da Flambagem: Mais que uma Simples Compressão

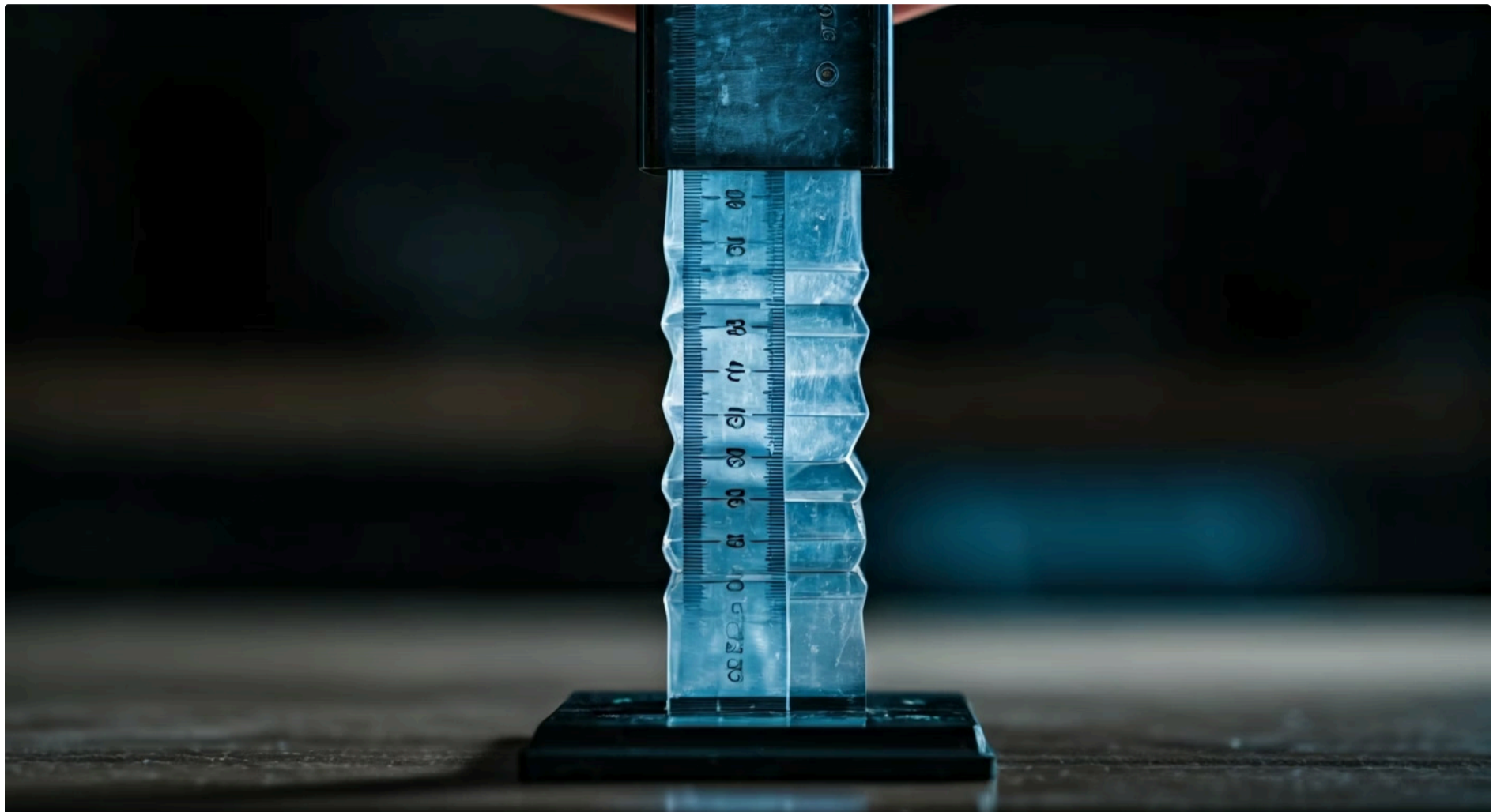

Quando pensamos em uma barra sob compressão, nossa primeira intuição pode ser a de que ela simplesmente encurtará até que o material se esmague. No entanto, para elementos estruturais esbeltos – aqueles que são longos e finos em relação à sua seção transversal – a história é bem diferente. Em vez de falhar por compressão direta, esses elementos podem subitamente curvar-se lateralmente, perdendo sua capacidade de suportar a carga axial. Esse fenômeno, conhecido como flambagem, é uma forma de instabilidade estrutural que pode ocorrer com tensões muito abaixo da resistência à compressão do material.

Imagine segurar uma régua plástica verticalmente sobre uma mesa e aplicar uma força descendente com a mão. No início, a régua permanece reta, resistindo à compressão. Mas, ao aumentar a força gradualmente, chega um ponto em que, de repente, a régua se curva para o lado, perdendo sua rigidez e capacidade de suportar mais carga. Esse é o comportamento clássico da flambagem. Ela não é uma falha do material em si, mas sim uma perda de estabilidade da forma geométrica da estrutura. Para um engenheiro, ignorar a flambagem é um convite a desastres, pois a estrutura pode colapsar sem aviso prévio, mesmo que o material ainda tivesse "força" para resistir.

A relevância prática desse conceito é imensa. Pilares de edifícios, barras de treliças, componentes de pontes e até mesmo hastes de máquinas estão sujeitos à flambagem. Entender como e por que ela ocorre nos permite projetar com segurança, evitando falhas catastróficas. É por isso que a análise de flambagem é um pilar fundamental no dimensionamento estrutural, garantindo que as construções não apenas resistam às cargas, mas também mantenham sua forma estável sob essas cargas.

A Linha Elástica: O Coração da Análise de Deformações



Equação Fundamental

A linha elástica relaciona curvatura com momento fletor através de $EI \frac{d^2v}{dx^2} = M(x)$



Carga Axial

Sob compressão, a carga axial gera momento fletor adicional quando há deformação lateral



Ciclo de Feedback

A curvatura aumenta o momento, que aumenta a curvatura - um ciclo autossustentável

Antes de mergulharmos na complexidade da flambagem, é crucial revisitarmos um conceito fundamental da Resistência dos Materiais: a equação da linha elástica. Essa equação nos permite descrever a forma deformada de uma viga ou barra sob a ação de cargas transversais, relacionando a curvatura da estrutura com o momento fletor aplicado, o módulo de elasticidade do material (E) e o momento de inércia da seção transversal (I). Ela é a base para calcular deflexões e, como veremos, para entender a instabilidade.

Tradicionalmente, a equação da linha elástica é utilizada para situações onde as deformações são pequenas e as cargas são predominantemente transversais, causando flexão. No entanto, quando uma barra é submetida a uma carga axial de compressão, e essa carga atinge um valor crítico, a barra pode curvar-se lateralmente. Essa curvatura gera um momento fletor adicional, pois a carga axial, que antes atuava no eixo da barra, agora tem uma excentricidade em relação à linha deformada. É essa interação entre a carga axial e a deformação lateral que torna a análise da flambagem um desafio único e fascinante.

Pense em uma vara de pescar. Quando você a segura reta, ela é rígida. Mas se você a flexiona um pouco, mesmo sem carga na ponta, e então aplica uma força axial em suas extremidades, a curvatura existente faz com que a força axial gere um momento fletor adicional, que por sua vez aumenta a curvatura. É um ciclo de feedback. Na flambagem, buscamos o ponto onde esse ciclo se torna autossustentável, ou seja, onde uma pequena perturbação na forma reta da barra leva a uma deformação crescente, mesmo que a carga axial não aumente. A equação da linha elástica será nossa ferramenta para modelar essa interação.

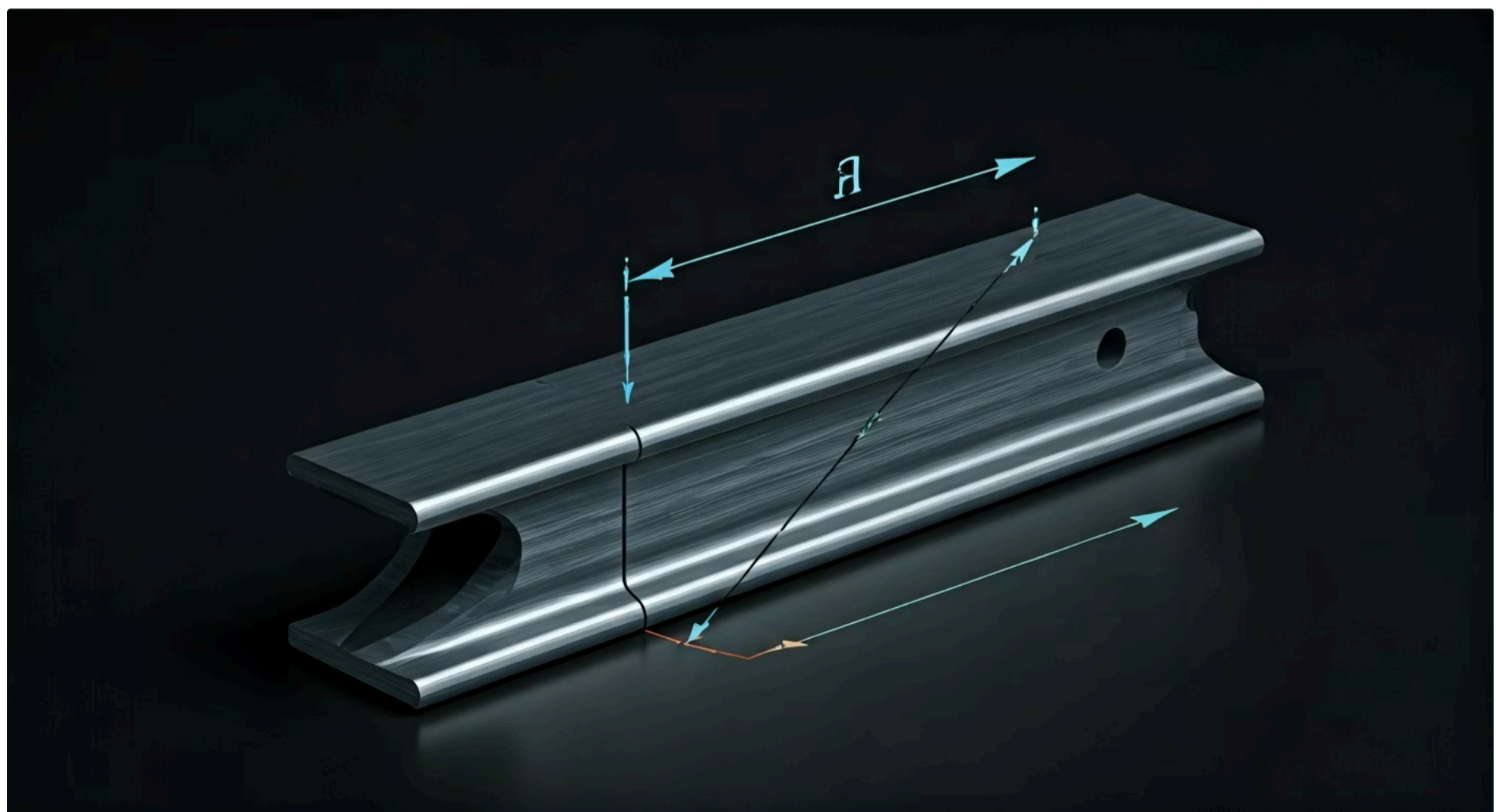

Derivando a Equação Diferencial para Flambagem

Equação Diferencial da Flambagem

$$\frac{d^2v}{dx^2} + \frac{P}{EI}v = 0$$

Esta é uma equação diferencial linear homogênea de segunda ordem que governa o comportamento da flambagem elástica.

Com a compreensão da linha elástica em mente, podemos agora estender esse conceito para o cenário da flambagem. Nosso objetivo é encontrar uma equação que descreva a forma deformada de uma barra esbelta sob compressão axial, considerando que uma pequena deformação lateral (v) gera um momento fletor adicional. Este momento fletor é o produto da carga axial (P) pela deflexão lateral (v) em qualquer ponto da barra.

A equação fundamental da linha elástica é dada por $EI \frac{d^2v}{dx^2} = M(x)$, onde $M(x)$ é o momento fletor em uma seção x . Para uma barra comprimida que flambou, o momento fletor em qualquer seção x é gerado pela carga axial P atuando com uma excentricidade igual à deflexão lateral $v(x)$ naquele ponto. Assim, $M(x) = -P \cdot v(x)$. O sinal negativo indica que o momento fletor tende a aumentar a curvatura, ou seja, é um momento que age no sentido oposto à curvatura positiva definida pela convenção.

Substituindo essa expressão do momento na equação da linha elástica, obtemos a equação diferencial que governa a flambagem elástica: $EI \frac{d^2v}{dx^2} = -P \cdot v$. Rearranjando, chegamos a $\frac{d^2v}{dx^2} + \frac{P}{EI}v = 0$. Esta é uma equação diferencial linear homogênea de segunda ordem com coeficientes constantes. Sua solução nos revelará a forma da linha elástica deformada e, mais importante, nos permitirá encontrar a carga crítica na qual a flambagem ocorre. É o ponto onde a barra não consegue mais manter sua forma reta e assume uma configuração curvada.

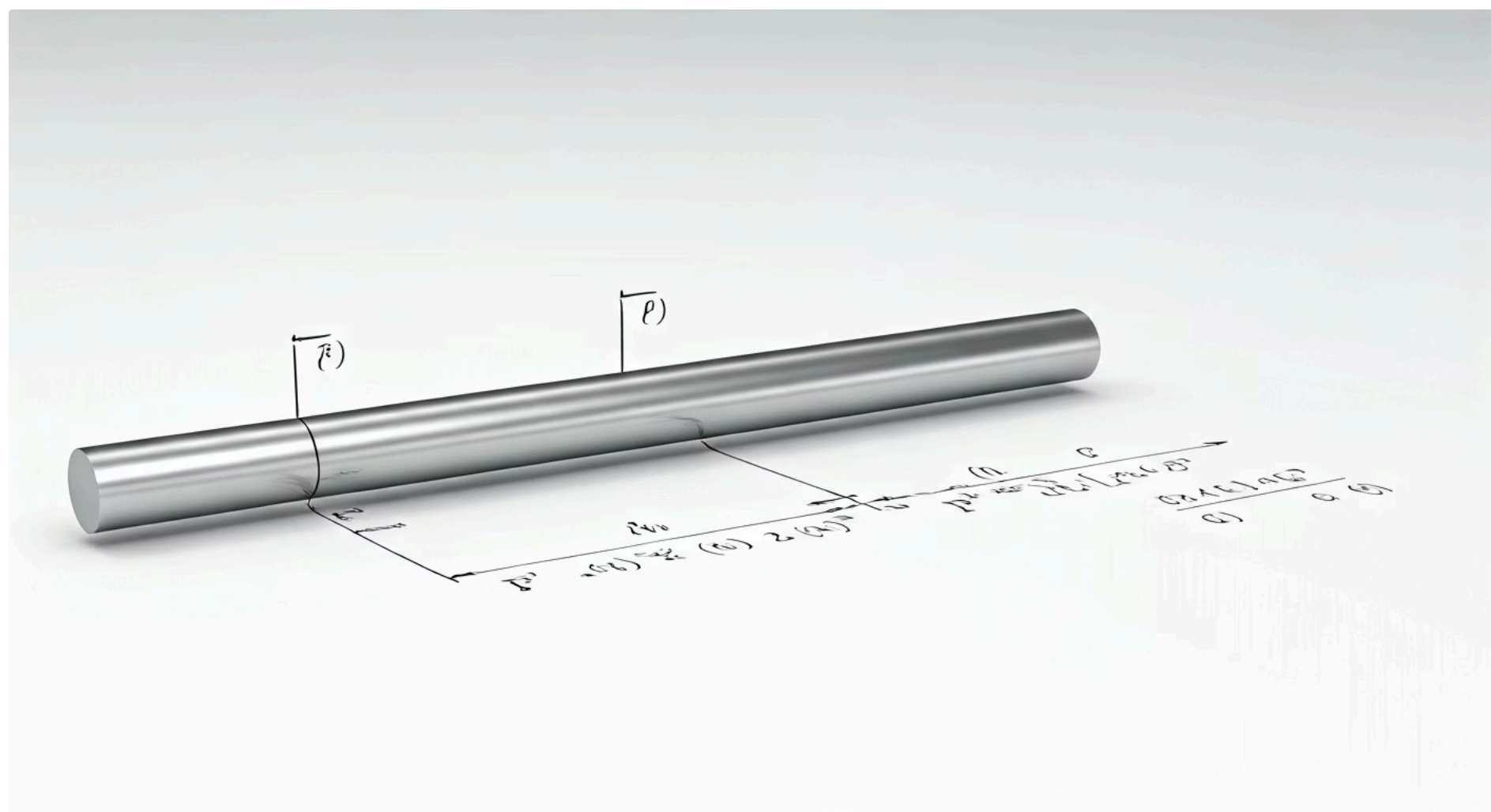

A Solução da Equação: O Caminho para a Carga Crítica

Solução Geral

$$v(x) = C_1 \sin(\lambda x) + C_2 \cos(\lambda x)$$

onde $\lambda^2 = \frac{P}{EI}$

Condições de Contorno

- Em $x = 0$: $v(0) = 0$
- Em $x = L$: $v(L) = 0$

Condição Crítica

Para que $\sin(\lambda L) = 0$:

$$\lambda L = n\pi$$

onde $n = 1, 2, 3, \dots$

O primeiro modo ($n = 1$) é o mais crítico para o dimensionamento.

A equação diferencial que derivamos, $\frac{d^2v}{dx^2} + \frac{P}{EI}v = 0$, é uma forma clássica de equação diferencial que aparece em muitos problemas de engenharia e física, como oscilações harmônicas. Para resolvê-la, podemos assumir uma solução na forma $v(x) = C_1 \sin(\lambda x) + C_2 \cos(\lambda x)$, onde $\lambda^2 = \frac{P}{EI}$. Esta é a solução geral que descreve a forma da linha elástica da coluna após a flambagem.

No entanto, para encontrar a solução específica para o nosso problema, precisamos aplicar as condições de contorno da barra. As condições de contorno definem como a barra está fixada em suas extremidades, e elas são cruciais para determinar os valores das constantes C_1 e C_2 , e, conseqüentemente, a carga crítica. Por exemplo, se a barra é biarticulada (apoiada em pinos em ambas as extremidades), sabemos que a deflexão lateral v deve ser zero em $x = 0$ e em $x = L$ (o comprimento da barra).

Aplicando a primeira condição ($v(0) = 0$): $C_1 \sin(0) + C_2 \cos(0) = 0 \Rightarrow C_2 = 0$. Isso simplifica nossa solução para $v(x) = C_1 \sin(\lambda x)$. Agora, aplicando a segunda condição ($v(L) = 0$): $C_1 \sin(\lambda L) = 0$. Aqui, temos duas possibilidades: ou $C_1 = 0$, o que significaria que não há deflexão lateral (a barra permanece reta), ou $\sin(\lambda L) = 0$. A primeira opção nos leva à solução trivial, onde a barra não flamba. A segunda opção, $\sin(\lambda L) = 0$, é a que nos interessa, pois ela indica que a barra pode curvar-se.

Para que $\sin(\lambda L) = 0$, o argumento λL deve ser um múltiplo inteiro de π , ou seja, $\lambda L = n\pi$, onde $n = 1, 2, 3, \dots$. Cada valor de n corresponde a um modo de flambagem diferente. O modo de flambagem mais crítico, e o que geralmente nos interessa para o dimensionamento, é o primeiro modo, onde $n = 1$.

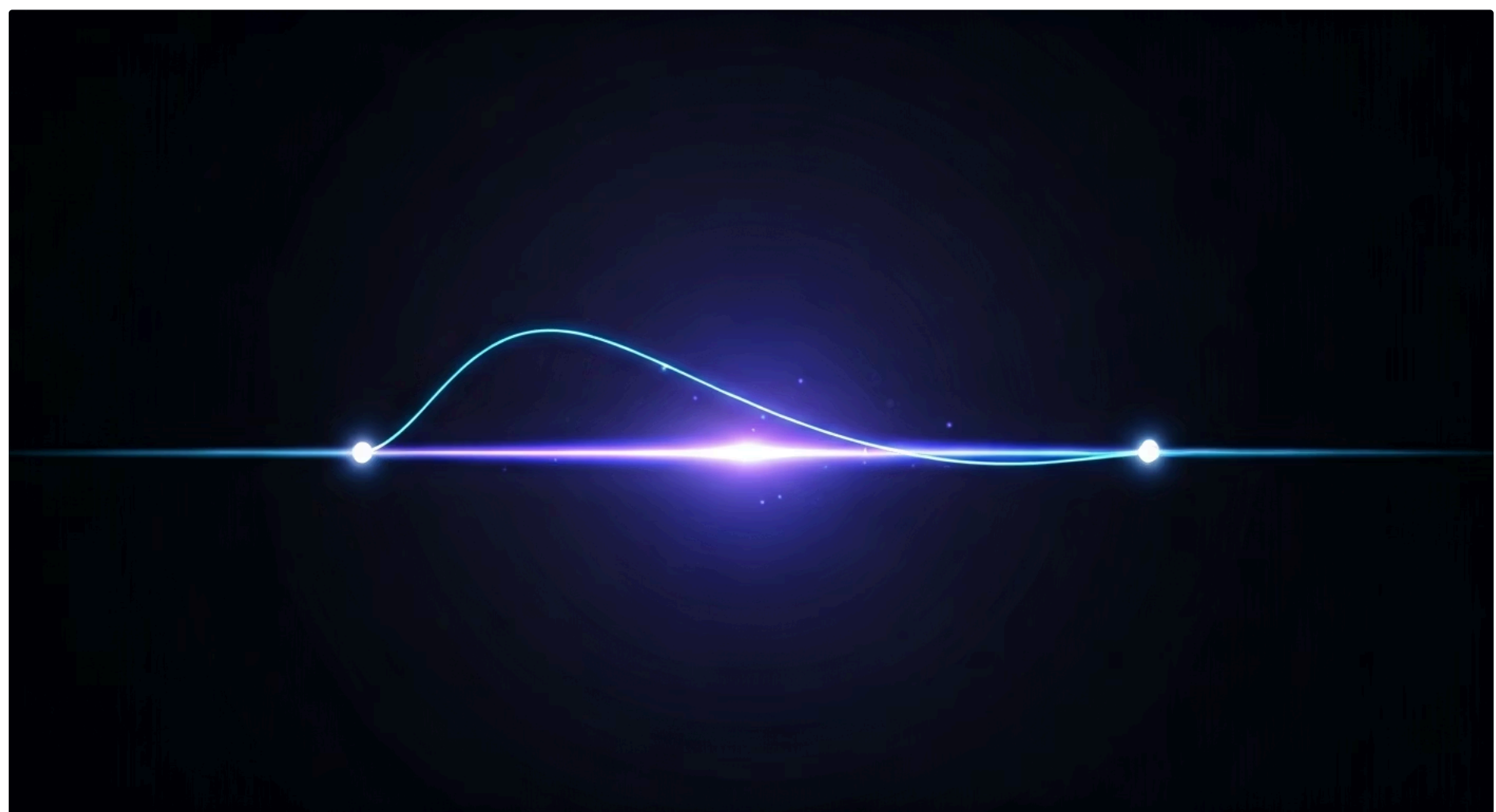

A Carga Crítica de Euler: O Ponto de Virada da Estabilidade

Fórmula da Carga Crítica

$$P_{cr} = \frac{\pi^2 EI}{L^2}$$

Chegamos ao cerne da questão: a Carga Crítica de Euler. A partir da condição $\lambda L = n\pi$ e sabendo que $\lambda^2 = \frac{P}{EI}$, podemos substituir $\lambda = \frac{n\pi}{L}$ na expressão de λ^2 . Para o primeiro modo de flambagem, onde $n = 1$, temos:

$$\left(\frac{\pi}{L}\right)^2 = \frac{P_{cr}}{EI}$$

Rearranjando para P_{cr} , obtemos a famosa fórmula da Carga Crítica de Euler:

$$P_{cr} = \frac{\pi^2 EI}{L^2}$$

Esta equação representa a carga axial máxima que uma coluna biarticulada ideal (perfeitamente reta, homogênea e com material elástico linear) pode suportar antes de flambar. É o ponto de virada, onde a barra perde sua estabilidade e assume uma forma curvada. Acima dessa carga, a barra não consegue mais manter seu equilíbrio na configuração reta.

Pense em uma balança de precisão. Ela está em equilíbrio estável quando o prato está vazio. Se você adicionar um peso pequeno, ela se inclina um pouco e volta. Mas se você adicionar um peso excessivo, ela tomba completamente e não retorna à posição original. A Carga de Euler é análoga a esse "peso excessivo" que faz a balança tombar. É um limite teórico, mas extremamente útil, que nos dá uma primeira estimativa da capacidade de carga de elementos esbeltos. Ela nos mostra que a rigidez à flexão (EI) é diretamente proporcional à carga crítica, enquanto o comprimento (L) é inversamente proporcional ao quadrado da carga crítica – ou seja, uma coluna mais longa é muito mais suscetível à flambagem.

O Papel das Condições de Contorno: Como a Estrutura se Segura

A fórmula da Carga de Euler que acabamos de derivar, $P_{cr} = \frac{\pi^2 EI}{L^2}$, é válida para uma coluna biarticulada, ou seja, com ambas as extremidades livres para girar, mas impedidas de se deslocar lateralmente. Mas e se as extremidades da coluna forem fixas de outras maneiras? E se uma extremidade for engastada e a outra livre, como um mastro de bandeira? Ou se ambas forem engastadas, como um pilar em um pórtico rígido? As condições de contorno têm um impacto profundo na forma como a coluna flamba e, conseqüentemente, na sua carga crítica.

A forma da flambagem, ou o "modo de flambagem", é diretamente influenciada pela maneira como a coluna é restringida em suas extremidades. Uma coluna engastada em uma extremidade e livre na outra, por exemplo, terá uma forma de flambagem muito diferente de uma coluna biarticulada. Essa diferença na forma de flambagem implica que o "comprimento efetivo" para a flambagem não é necessariamente o comprimento físico da coluna (L). Para generalizar a fórmula de Euler para diferentes condições de contorno, introduzimos o conceito de **comprimento de flambagem**, denotado por L_e .

O comprimento de flambagem (L_e) é o comprimento de uma coluna biarticulada equivalente que teria a mesma carga crítica que a coluna real sob suas condições de contorno específicas. Em outras palavras, é o comprimento da onda senoidal completa ou meia onda que a coluna assume ao flambar. Ao substituir L por L_e na fórmula de Euler, podemos aplicá-la universalmente: $P_{cr} = \frac{\pi^2 EI}{L_e^2}$. Essa adaptação é fundamental para o dimensionamento prático, pois permite que os engenheiros considerem a realidade das conexões estruturais.

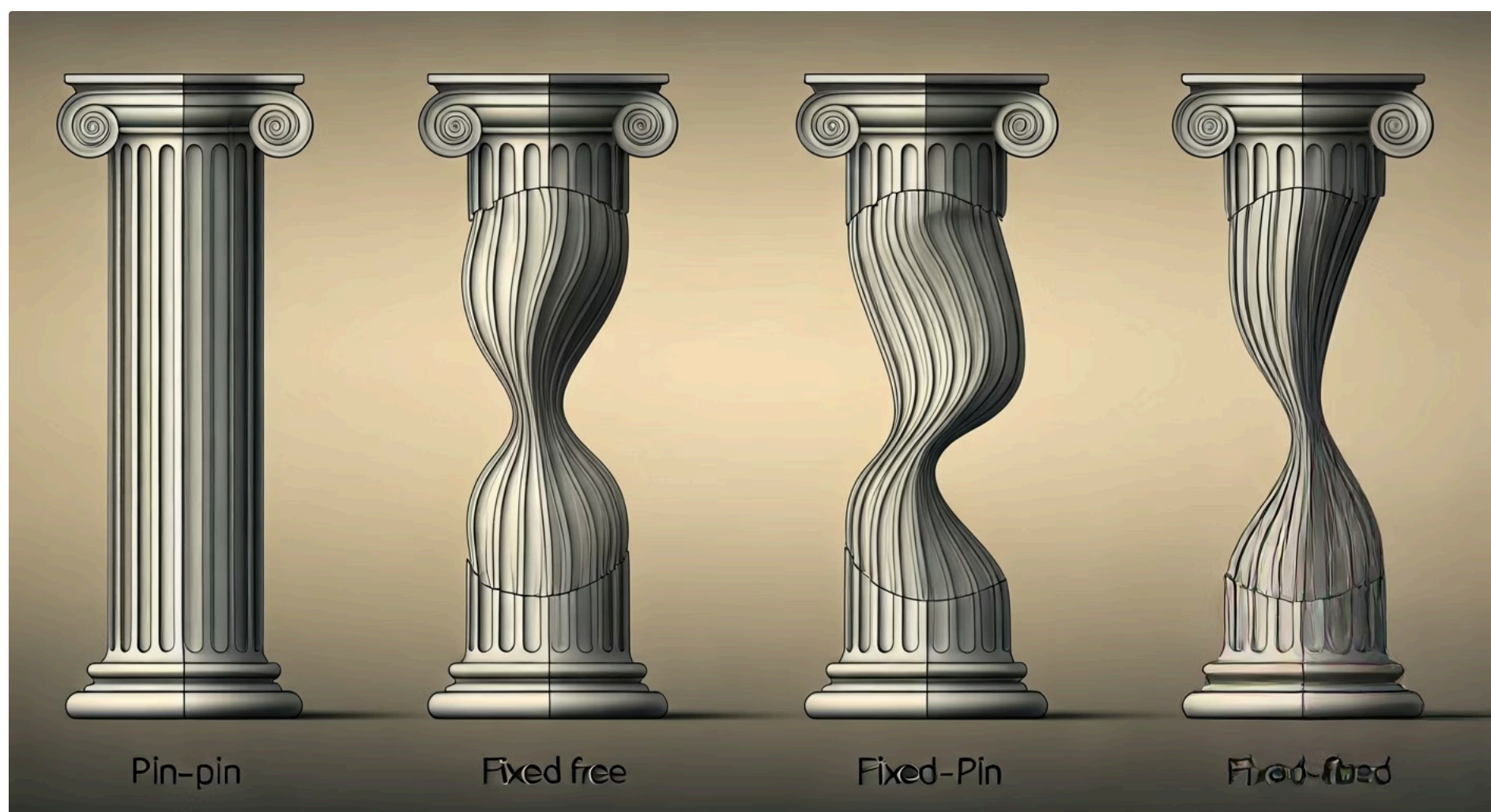

Comprimento de Flambagem (L_e): O Fator K

📄 Fórmula Geral

$$L_e = K \cdot L$$

O fator K depende exclusivamente das condições de contorno e reflete a rigidez das restrições.

Para quantificar o comprimento de flambagem (L_e), utilizamos um fator adimensional chamado **fator de comprimento de flambagem**, ou simplesmente **fator K**. Este fator K relaciona o comprimento de flambagem com o comprimento físico da coluna (L), através da expressão $L_e = K \cdot L$. O valor de K depende exclusivamente das condições de contorno nas extremidades da coluna e reflete a rigidez das restrições.

Vamos analisar os casos mais comuns para entender como K é determinado. Para uma coluna biarticulada (pino-pino), a forma de flambagem é uma meia onda senoidal completa, e seu comprimento de flambagem é igual ao seu comprimento físico, então $K = 1.0$. Já para uma coluna engastada em uma extremidade e livre na outra, a forma de flambagem é apenas um quarto de uma onda senoidal, o que significa que o comprimento de flambagem efetivo é o dobro do seu comprimento físico, resultando em $K = 2.0$. Isso demonstra que uma coluna "livre" em uma ponta é muito mais suscetível à flambagem.

A compreensão do fator K é vital para o dimensionamento. Um erro na determinação de K pode levar a uma superestimativa da carga crítica (se K for subestimado), resultando em uma estrutura insegura, ou a uma subestimativa (se K for superestimado), levando a um projeto antieconômico. É um dos parâmetros mais importantes a serem considerados na análise de estabilidade de pilares.

Biarticulada (Pino-Pino)

$$K = 1.0$$

$$L_e = L$$

Barra de treliça ideal

Engaste-Livre

$$K = 2.0$$

$$L_e = 2L$$

Mastro de bandeira

Engaste-Pino

$$K = 0.7$$

$$L_e = 0.7L$$

Pilar com base engastada e topo articulado

Engaste-Engaste

$$K = 0.5$$

$$L_e = 0.5L$$

Pilar em pórtico rígido

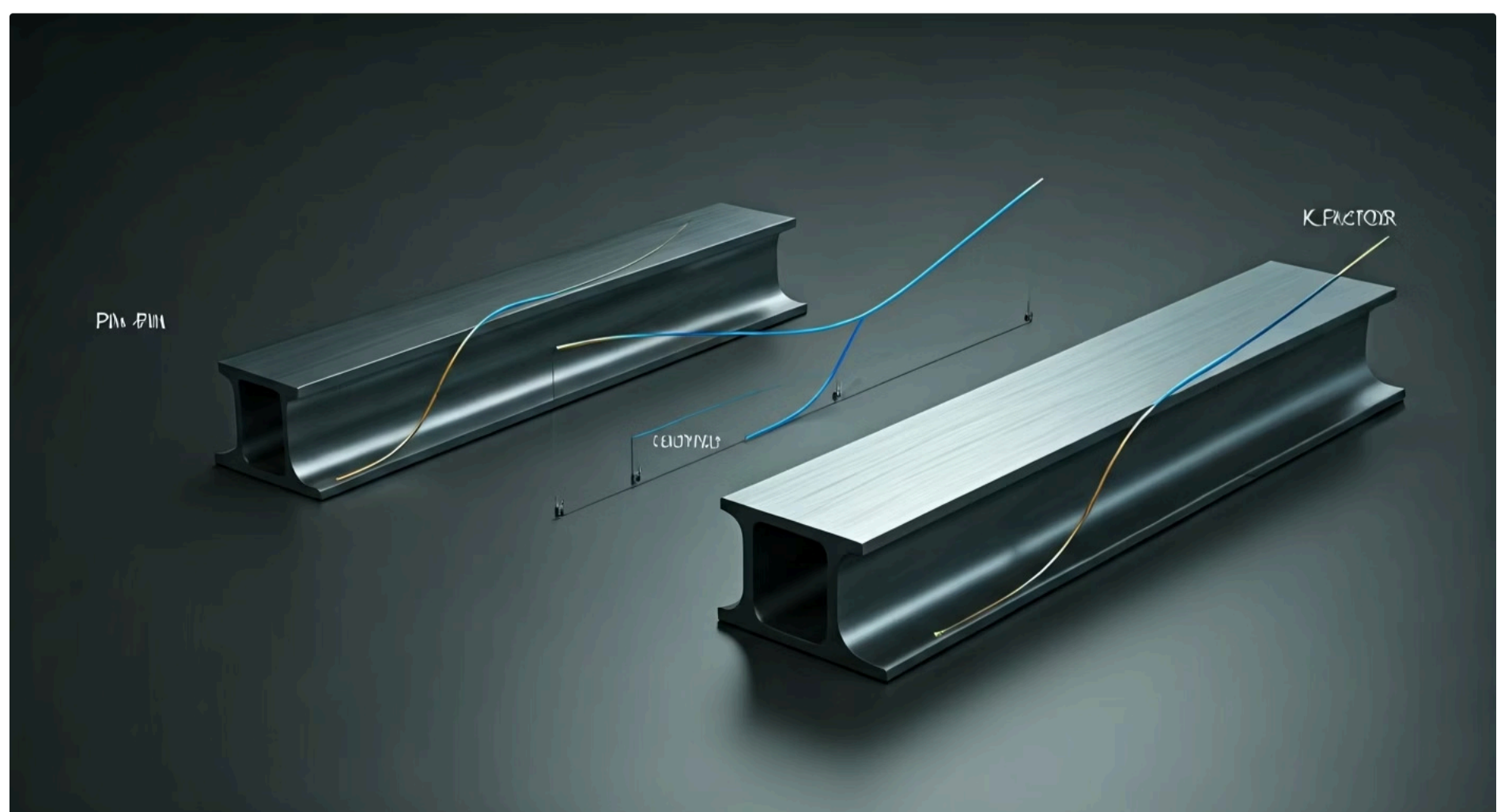

A Esbeltez da Coluna: O Que Realmente Importa para a Flambagem

Razão de Esbeltez

$$\lambda = \frac{L_e}{r}$$

onde $r = \sqrt{\frac{I}{A}}$ é o raio de giração

Por que algumas colunas falham por flambagem e outras por esmagamento do material? A resposta reside em uma propriedade geométrica fundamental: a **esbeltez** da coluna. A esbeltez é uma medida da "finura" de uma coluna em relação ao seu comprimento e é o principal indicador de sua suscetibilidade à flambagem. Colunas muito esbeltas tendem a flambar, enquanto colunas curtas e robustas tendem a falhar por compressão direta.

A esbeltez é quantificada pela **razão de esbeltez** (λ), que é definida como a relação entre o comprimento de flambagem (L_e) e o raio de giração (r) da seção transversal da coluna: $\lambda = \frac{L_e}{r}$. O raio de giração (r) é uma propriedade da seção transversal que indica como a área está distribuída em relação a um eixo, e é calculado por $r = \sqrt{\frac{I}{A}}$, onde I é o momento de inércia e A é a área da seção transversal. Uma coluna pode ter diferentes raios de giração para diferentes eixos, e a flambagem ocorrerá em torno do eixo com o menor raio de giração (ou seja, o eixo de menor rigidez à flexão).

Pense em um lápis longo e fino versus um toco de giz. O lápis tem uma alta razão de esbeltez e, se você tentar comprimi-lo, ele flamba facilmente. O toco de giz, por ser curto e robusto, tem uma baixa razão de esbeltez e provavelmente esmagará antes de flambar. A razão de esbeltez é, portanto, um critério essencial para determinar se a fórmula de Euler é aplicável e se a flambagem é o modo de falha dominante. Colunas com alta esbeltez são chamadas de colunas longas, e a Carga de Euler é o método apropriado para sua análise.

Classificação

- **Alta esbeltez:** Colunas longas → Flambagem
- **Baixa esbeltez:** Colunas curtas → Esmagamento



Limitações da Fórmula de Euler: Onde a Teoria Encontra a Realidade



Idealização: Coluna perfeitamente reta



Idealização: Material homogêneo e elástico linear



Idealização: Carga perfeitamente axial



Realidade: Imperfeições sempre existem

A fórmula da Carga Crítica de Euler é uma ferramenta poderosa e fundamental, mas é importante reconhecer que ela se baseia em uma série de idealizações. Ela assume que a coluna é perfeitamente reta, o material é homogêneo e elástico linearmente (ou seja, obedece à Lei de Hooke até a falha), a carga é aplicada perfeitamente axialmente, e que não há imperfeições geométricas ou materiais. Na prática, essas condições ideais raramente são atendidas.

O que acontece quando a coluna não é perfeitamente reta, ou quando a carga não é aplicada exatamente no centroide? Pequenas imperfeições iniciais, por menores que sejam, fazem com que a coluna comece a curvar-se desde o início da aplicação da carga, gerando momentos fletores secundários. Isso significa que a coluna atingirá sua capacidade de carga máxima antes da carga crítica de Euler, pois já estará sob flexão combinada com compressão. A Carga de Euler, portanto, representa um limite superior teórico para a capacidade de flambagem.

Além disso, a fórmula de Euler é válida apenas para flambagem elástica. Isso significa que as tensões na coluna devem permanecer abaixo do limite de proporcionalidade do material. Para colunas com baixa ou média esbelteza, as tensões podem atingir o limite de escoamento do material antes que a carga crítica de Euler seja alcançada. Nesses casos, a flambagem ocorre no regime inelástico, e a fórmula de Euler não é mais aplicável. A análise de flambagem inelástica, que será tema da nossa próxima aula, exige abordagens mais complexas, como as teorias de Engesser ou Shanley, que consideram o comportamento não linear do material.

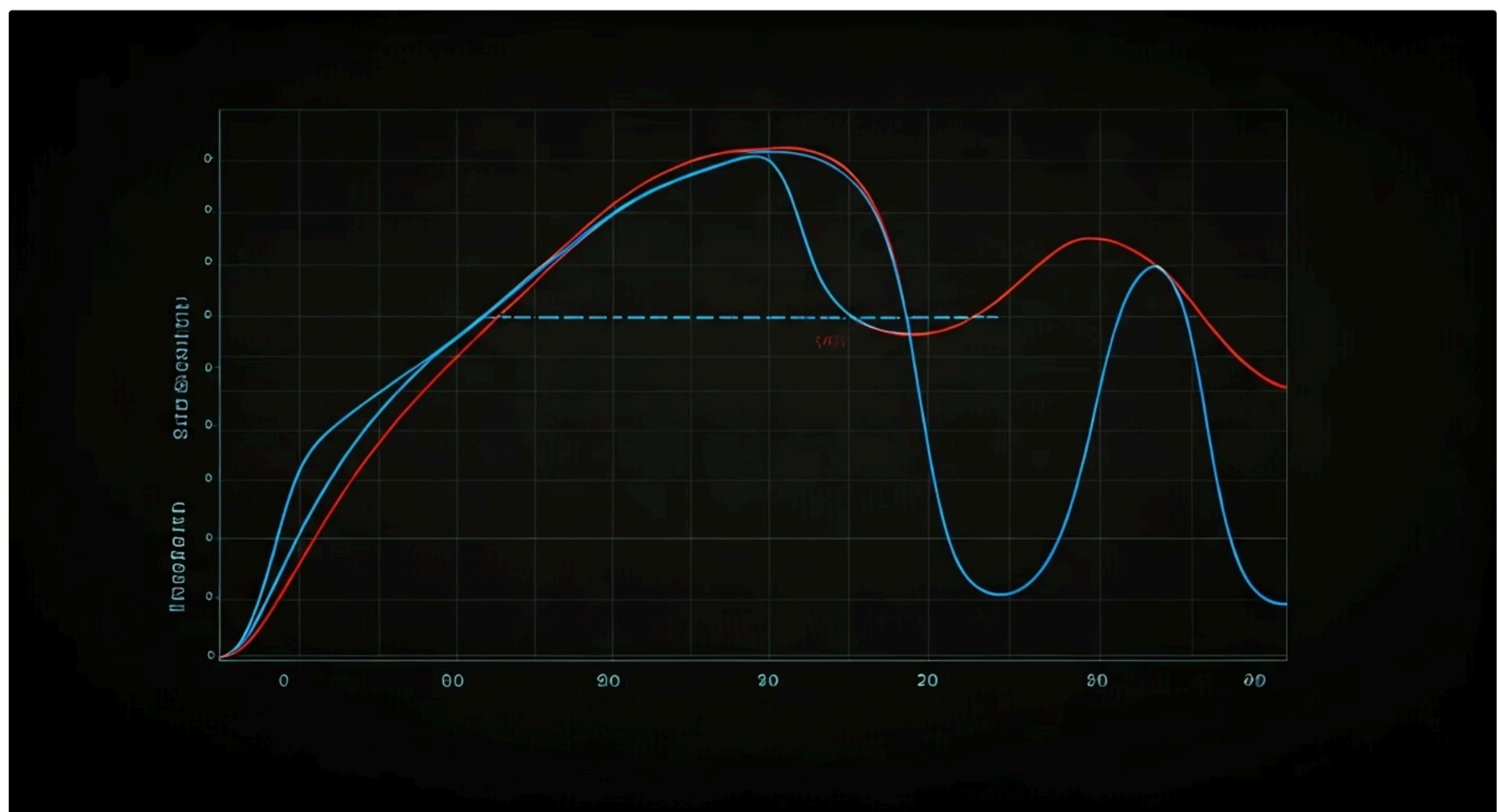

A Importância do Módulo de Elasticidade (E) e Momento de Inércia (I)

Rigidez à Flexão: EI

Módulo de Elasticidade (E)

- Propriedade intrínseca do material
- Mede a rigidez do material
- Quanto maior E, maior a carga crítica
- Aço tem E maior que concreto ou madeira

O **Módulo de Elasticidade (E)** é uma propriedade intrínseca do material que mede sua rigidez.

Materiais com alto E, como o aço, são mais rígidos e deformam menos sob tensão do que materiais com baixo E, como a madeira ou o concreto (que tem um E menor que o aço). Quanto maior o E, maior a carga crítica de flambagem, pois o material é mais resistente à deformação elástica. É por isso que pilares de aço, mesmo esbeltos, podem suportar cargas consideráveis.

Momento de Inércia (I)

- Propriedade geométrica da seção
- Quantifica distribuição da área
- Quanto maior I, maior a resistência à flexão
- Seções I ou tubulares são mais eficientes

O **Momento de Inércia (I)**, por sua vez, é uma propriedade geométrica da seção transversal da coluna. Ele quantifica a distribuição da área da seção em relação a um eixo de flexão. Quanto maior o I, maior a resistência da seção à flexão. Seções com material mais afastado do centroide (como seções em I ou tubulares) possuem momentos de inércia maiores para uma mesma área de seção, tornando-as mais eficientes contra a flambagem. É por isso que um tubo é mais difícil de flambar do que uma barra maciça de mesma área, mas com material concentrado no centro.

Ao revisitar a fórmula da Carga Crítica de Euler, $P_{cr} = \frac{\pi^2 EI}{L_e^2}$, fica evidente a influência direta de duas propriedades cruciais: o Módulo de Elasticidade (E) do material e o Momento de Inércia (I) da seção transversal da coluna. Esses dois parâmetros são os pilares da rigidez à flexão (EI), que é a capacidade da coluna de resistir à deformação lateral.

Pense na rigidez à flexão (EI) como a "resistência à curvatura" da coluna. O E é a "qualidade" do material em resistir à deformação, e o I é a "inteligência" da forma da seção em distribuir esse material para maximizar a resistência à flexão. Ambos são igualmente importantes e devem ser cuidadosamente considerados no projeto para otimizar a capacidade de carga e a segurança contra a flambagem.

Aplicação Prática: Dimensionamento e Segurança Estrutural

01

Determinar Cargas

Calcular todas as cargas que atuarão sobre o pilar

02

Avaliar Esbeltez

Calcular $\lambda = \frac{L_e}{r}$ para verificar se é coluna longa

03

Calcular Pcr

Usar $P_{cr} = \frac{\pi^2 EI}{L_e^2}$ com L_e apropriado

04

Aplicar Fator de Segurança

Garantir que carga de trabalho $\leq P_{cr} / FS$

05

Verificar Normas

Consultar ABNT NBR 8800 para diretrizes específicas

A teoria da Carga de Euler, apesar de suas idealizações, é a base para o dimensionamento de colunas em projetos de engenharia. Na prática, os engenheiros utilizam a fórmula de Euler como um ponto de partida, mas incorporam fatores de segurança e considerações adicionais para lidar com as imperfeições e a não linearidade dos materiais reais. O objetivo é garantir que a carga de trabalho na coluna seja significativamente menor do que a carga crítica de flambagem.

Para isso, é comum aplicar um **fator de segurança (FS)** à carga crítica de Euler. Por exemplo, se a carga crítica calculada for de 100 kN e um fator de segurança de 2.0 for adotado, a carga axial máxima permitida na coluna seria de 50 kN. Esse fator de segurança compensa as incertezas nos materiais, nas dimensões, nas condições de apoio e nas imperfeições da coluna. As normas de projeto estrutural, como a ABNT NBR 8800 (Projeto de Estruturas de Aço e de Estruturas Mistas de Aço e Concreto), incorporam esses conceitos, fornecendo diretrizes para o cálculo da capacidade resistente de pilares, considerando tanto a flambagem elástica quanto a inelástica.

Um exemplo prático seria o dimensionamento de um pilar de um galpão industrial. Após determinar as cargas que atuarão sobre ele, o engenheiro calcula a esbeltez do pilar e, se for uma coluna longa, utiliza a fórmula de Euler (com o L_e apropriado) para encontrar a carga crítica. Em seguida, compara essa carga crítica com a carga de trabalho, aplicando o fator de segurança exigido pela norma. Se a carga de trabalho for muito próxima da carga crítica dividida pelo fator de segurança, o engenheiro pode precisar aumentar a seção transversal do pilar (aumentando I) ou usar um material mais rígido (aumentando E) para garantir a estabilidade.

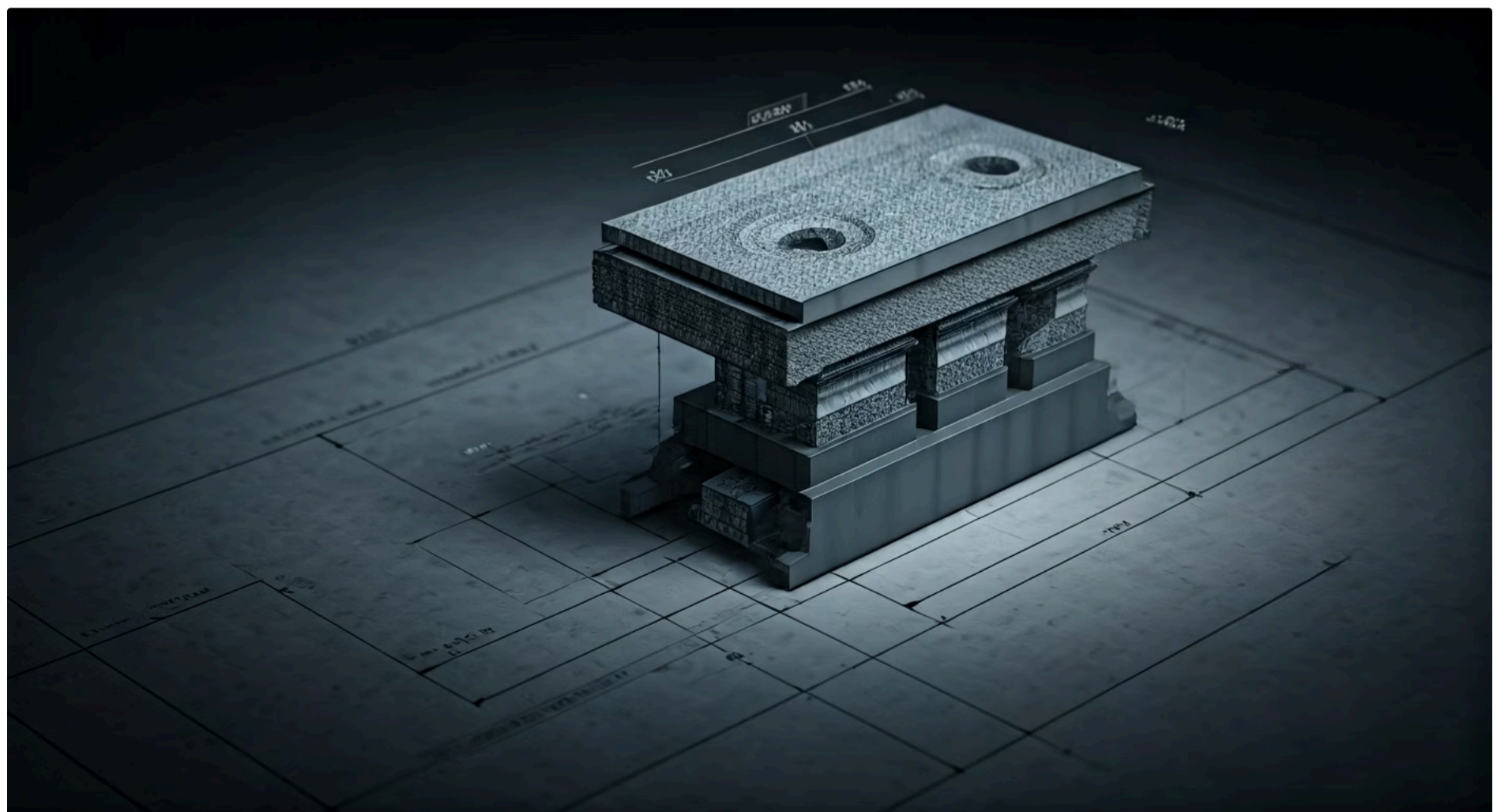

Flambagem em Softwares Estruturais: O Elo com o Mundo Digital

Métodos Computacionais

- Método da Rigidez Direta
- Método dos Elementos Finitos (MEF)
- Análise de Autovalores

Autovalores e Autovetores

Autovalores: Fatores de carga crítica

Autovetores: Formas de flambagem (modos)

No cenário atual da engenharia, softwares de análise estrutural como SAP2000, ETABS, ANSYS e Ftool são ferramentas indispensáveis. Mas como a teoria da flambagem elástica de Euler se conecta com esses programas avançados? A resposta está nos métodos computacionais que eles empregam, como o Método da Rigidez Direta (Análise Matricial) e o Método dos Elementos Finitos (MEF).

Esses softwares realizam o que é conhecido como **análise de autovalores** para determinar as cargas críticas de flambagem e os modos de flambagem de uma estrutura. Essencialmente, eles discretizam a estrutura em elementos finitos e montam uma matriz de rigidez global. A equação diferencial de flambagem que derivamos para uma única barra é generalizada para toda a estrutura, resultando em um problema de autovalores e autovetores. Os autovalores representam os fatores de carga crítica (pelos quais as cargas aplicadas devem ser multiplicadas para causar flambagem), e os autovetores representam as formas de flambagem (os modos).

A beleza dessa abordagem é que ela permite analisar estruturas complexas com múltiplas barras, diferentes condições de contorno e até mesmo interações entre elementos, algo que seria inviável manualmente. A Carga de Euler, para uma única barra, é o caso mais simples de um problema de autovalores. Os softwares expandem essa lógica para sistemas inteiros. Ao interpretar os resultados de um software, o engenheiro busca o menor autovalor (o fator de carga crítica mais baixo), pois ele indica a carga na qual a estrutura inteira (ou uma parte dela) flambará primeiro.

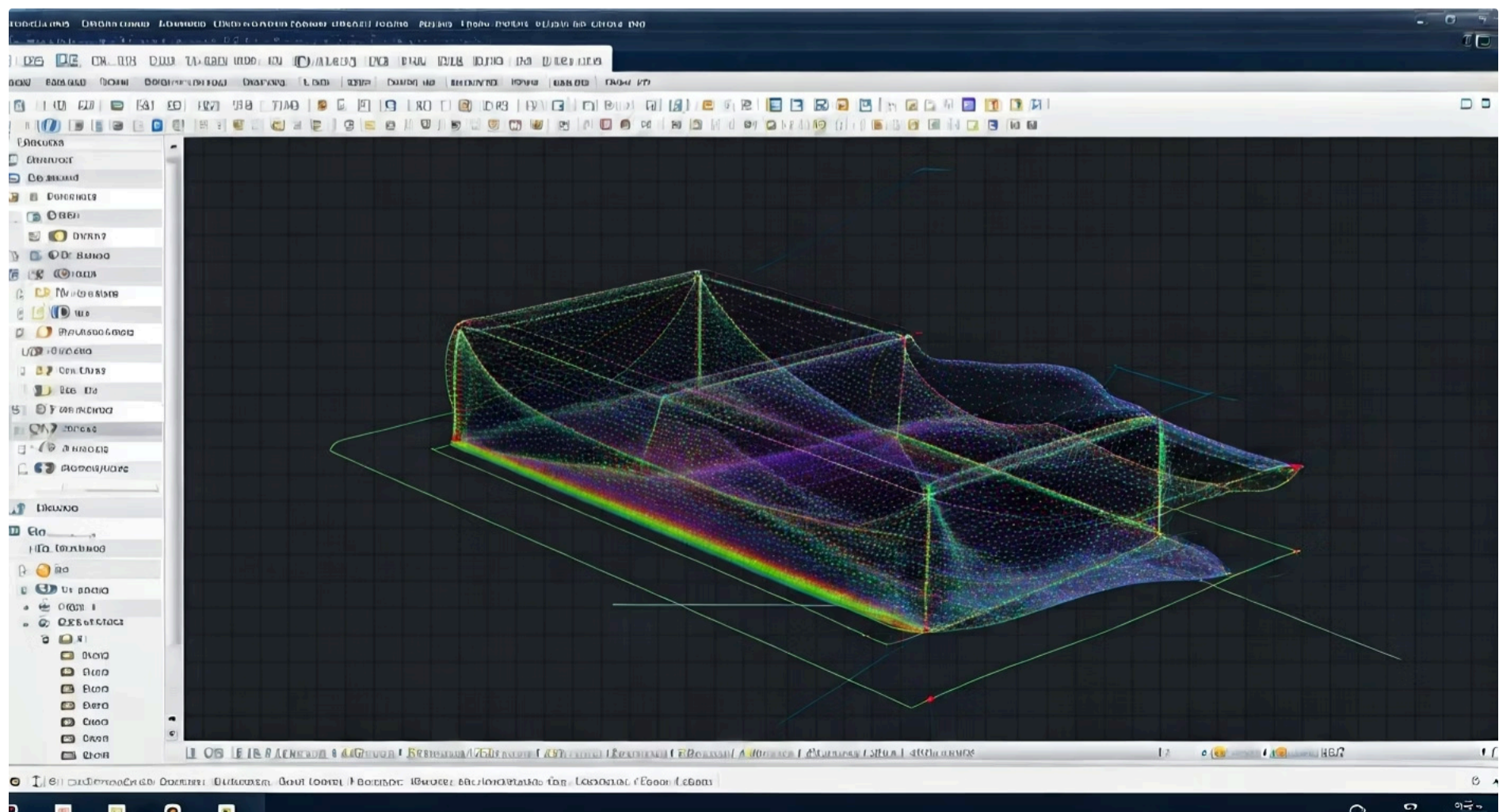

Modelagem Computacional e Validação: A Ponte entre Teoria e Prática

Definir Propriedades

Material (E), Seção (I),
Comprimento (L)

Condições de Contorno

Engastes, articulações, apoios
- modelar corretamente

Validar com Euler

Comparar resultados com
 $P_{cr} = \frac{\pi^2 EI}{L^2}$

A capacidade de simular a flambagem em softwares é um avanço tremendo, mas a precisão desses resultados depende criticamente da **correta modelagem computacional** e da **interpretação** dos resultados. É aqui que a teoria clássica de Euler se torna um guia indispensável. A teoria nos fornece um "ponto de referência" para validar os modelos computacionais.

Ao modelar uma coluna em um software, o engenheiro precisa definir corretamente as propriedades do material (E), as propriedades da seção (I), o comprimento da barra (L) e, crucialmente, as **condições de contorno**. Um engaste mal modelado ou uma articulação esquecida pode levar a resultados de flambagem completamente errados. Por exemplo, se você modelar uma coluna biarticulada e o software retornar uma carga crítica muito diferente da Carga de Euler ($P_{cr} = \frac{\pi^2 EI}{L^2}$), isso é um forte indicativo de que algo está errado na sua modelagem, seja nas propriedades ou nas restrições.

A validação de modelos é um passo essencial. Antes de confiar cegamente nos números de um software para um projeto complexo, é uma boa prática testar o modelo com casos mais simples, cujas soluções teóricas são conhecidas. A Carga de Euler para uma coluna biarticulada é um desses casos de teste perfeitos. Se o software reproduz a Carga de Euler para esse caso, há uma maior confiança de que ele está aplicando os princípios corretos para casos mais complexos. Essa prática de "calibrar" a intuição com a teoria e validar com ferramentas computacionais é o que diferencia um bom engenheiro.

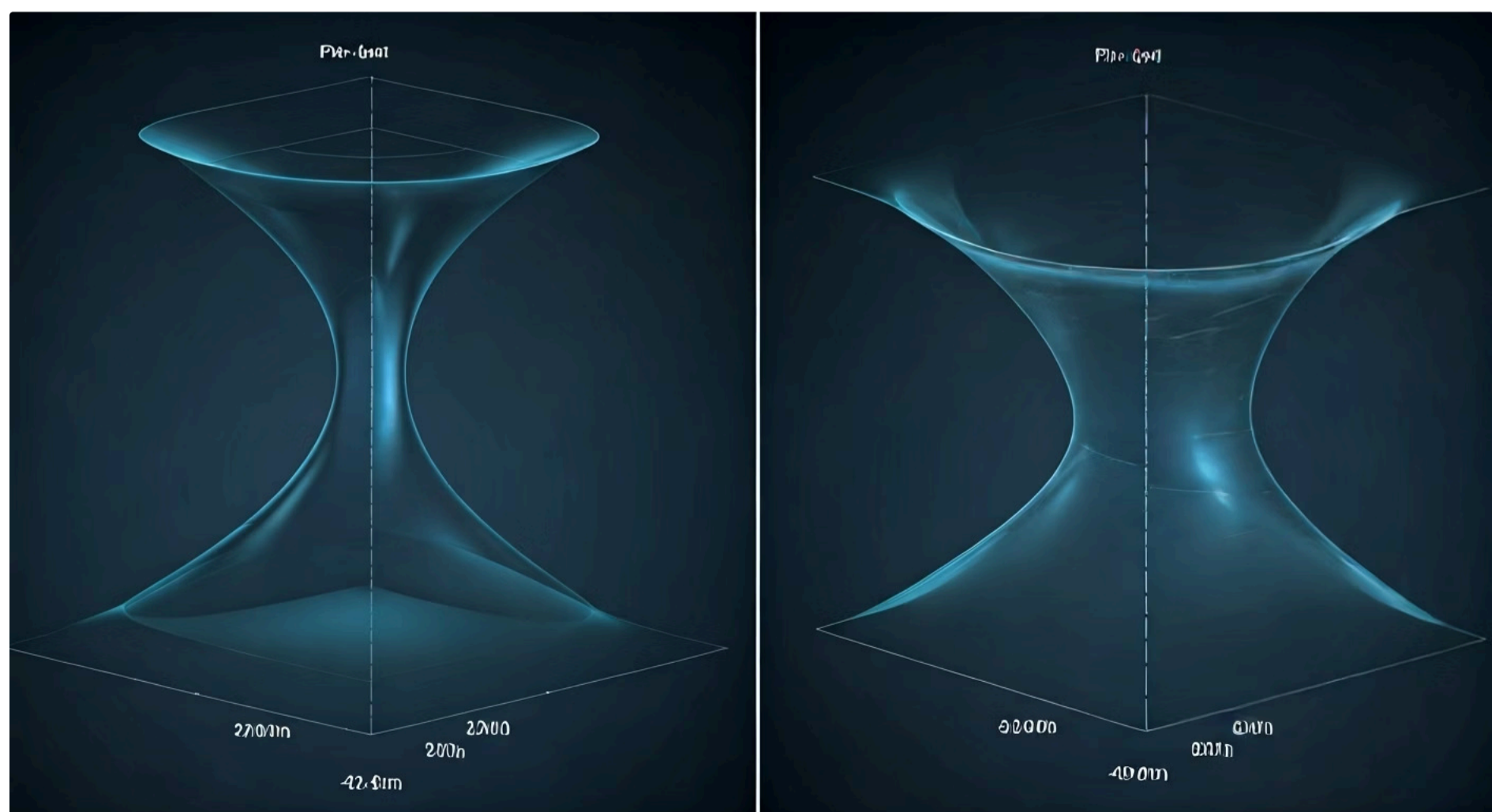

Síntese e Aplicação Prática

Nesta aula, desvendamos o fenômeno da flambagem elástica, um modo de falha crítico para elementos estruturais esbeltos. Começamos com a derivação da equação diferencial da linha elástica para barras comprimidas, que nos levou à famosa fórmula da Carga Crítica de Euler: $P_{cr} = \frac{\pi^2 EI}{L_e^2}$. Compreendemos que o Módulo de Elasticidade (E) e o Momento de Inércia (I) são fundamentais para a rigidez da coluna, e que o comprimento de flambagem (L_e), determinado pelo fator K e pelas condições de contorno, é crucial para a precisão do cálculo. Vimos que a esbeltez da coluna dita se a flambagem é o modo de falha dominante e reconhecemos as limitações da teoria de Euler, que assume condições ideais. Finalmente, conectamos essa teoria clássica com as ferramentas computacionais modernas, como o MEF, e a importância da validação de modelos.

Em prática:

- Sempre avalie a esbeltez de pilares e barras comprimidas para determinar a relevância da flambagem.
- Calcule o comprimento de flambagem ($L_e = K \cdot L$) com base nas condições de contorno reais da estrutura.
- Utilize a Carga de Euler como um limite superior teórico e aplique fatores de segurança adequados.
- Ao usar softwares, valide seus modelos comparando resultados para casos simples com a teoria de Euler.
- Lembre-se que a flambagem elástica é uma idealização; a flambagem inelástica e as imperfeições são considerações reais.

Autoavaliação

1. Qual das seguintes afirmações sobre a flambagem elástica de colunas está **correta**?
 - a) A flambagem ocorre quando a tensão de compressão atinge a resistência à compressão do material.
 - b) A Carga de Euler é diretamente proporcional ao quadrado do comprimento da coluna.
 - c) A flambagem é uma instabilidade lateral que pode ocorrer antes do escoamento do material.
 - d) O momento de inércia da seção transversal não afeta a carga crítica de flambagem.
2. Uma coluna biarticulada de comprimento L , módulo de elasticidade E e momento de inércia I tem uma carga crítica de Euler P_{cr} . Se o comprimento da coluna for dobrado para $2L$, mantendo E e I constantes, qual será a nova carga crítica?
 - a) $P_{cr}/2$
 - b) $P_{cr}/4$
 - c) $2P_{cr}$
 - d) $4P_{cr}$
3. Qual das condições de contorno resulta no **menor** comprimento de flambagem (L_e) para uma coluna de comprimento L ?
 - a) Biarticulada (Pino-Pino)
 - b) Engaste-Livre
 - c) Engaste-Pino
 - d) Engaste-Engaste
4. A razão de esbeltez de uma coluna é um indicador crucial para:
 - a) Determinar a resistência à tração do material.
 - b) Avaliar a suscetibilidade da coluna à flambagem.
 - c) Calcular a deflexão transversal sob cargas de flexão.
 - d) Definir o módulo de elasticidade do material.

Gabarito

1. c) | 2. b) | 3. d) | 4. b)

Questão Discursiva:

Explique como a teoria da Carga de Euler, apesar de suas idealizações, serve como um pilar fundamental para a análise de estabilidade em softwares de elementos finitos e qual a importância da validação de modelos nesse contexto.

Próximos Passos



Próxima Aula

Aula 19 – Flambagem Inelástica e Efeitos de Imperfeições. Exploraremos como as limitações da teoria de Euler são superadas ao considerar o comportamento não linear dos materiais e as imperfeições reais das estruturas.



Recursos Adicionais

- **Livros de Resistência dos Materiais/Análise Estrutural:** Para aprofundar na derivação e exemplos.
- **Tutoriais de Softwares (SAP2000, ETABS, Ftool):** Para praticar a modelagem e análise de flambagem.
- **Normas ABNT NBR 8800:** Para entender a aplicação prática no dimensionamento de estruturas de aço.



NOTA IMPORTANTE: As informações regulatórias/legais/técnicas desta aula estão atualizadas até 2025. Consulte sempre fontes oficiais para verificar alterações.